

BARBARA STELMACHOWSKA

PRODUCT/INTERIOR/SET DESIGN

BARBARA STELMACHOWSKA

PROJEKTANTKA URODZONA W 1989r. W POZNANIU.
W SWOICH PROJEKTACH CHĘTNIE PORUSZA TEMATY
ZWIĄZANE Z PRZESTRZENIĄ PUBLICZNĄ, PROBLEMAMI
SPOŁECZNYMI I DESIGNEM ZRÓWNOWAŻONYM.

EDUKACJA

Uniwersytet Artystyczny w Poznaniu
2013-2015 PROJEKTOWANIE MEBLA (MA)

Uniwersytet Artystyczny w Poznaniu
2009-2012 ARCHITEKTURA WNĘTRZ (BA)

DOŚWIADCZENIE

FREELANCER 2016..

PROJEKTY WNĘTRZ/ MEBLI/ GRAFIKI
dla klientów indywidualnych i firm

REZYDENCJA ARTYSTYCZNA
Centrum turystyki Kulturowej TRAKT

PROWADZENIE AUTORSKICH WARSZTATÓW
Gdynia Design Festival 2017 & 2016
Galeria Kordegarda, Warszawa
Ichoť Brama Poznania

JUNIOR DESIGNER 2013-2015
www.jagodystudio.com
(projektowanie wnętrz, grafiki i scenografii)

ASYSTENTURA SCENOGRAFICZNA 2013
Teatr Powszechny w Łodzi

STAŻYSTKA, ARCHITEKTURA WNĘTRZ 2011
www.arnedesign.com

OSIĄGNIĘCIA

HAIER DESIGN PRIZE BY IF 2016 /I miejsce
ELECTROLUX DESIGN LAB 2016 /finalistka
YOUNG DESIGN 2016 /finalistka
MAKE ME! 2015 /finalistka

UMIEJĘTNOŚCI

MAC / PC

SKETCH UP PRO
CINEMA 4D
SOLID WORKS
AUTOCAD
ADOBE PHOTOSHOP
ADOBE ILLUSTRATOR
ADOBE PREMIERE

MANUALNE

MODELOWANIE / zaawansowane
SZYCIE / zaawansowane
STOLARSTWO / podstawowe
PRACA Z METALEM / podstawowe
CERAMIKA / podstawowe

01 KUCHNIA ZERO

Składane, modułowe stoisko kuchenne, które można dopasować do potrzeb użytkownika i w łatwy sposób transportować.

U podstaw projektu tkwi przekonanie, że w dobie globalizacji, gotowanie i wspólne jedzenie jest uniwersalnym medium, które łączy ludzi bez względu na wiek, pochodzenie czy poglądy.

Kuchnia Zero umożliwia przeniesienie tych czynności na ulicę, do parków, wszędzie gdzie użytkownik ma ochotę spędzać czas z bliskimi lub nawiązywać nowe kontakty. Używana w domach, pozwala natomiast by przygotowywanie posiłków w gronie najbliższych, poza tradycyjnie rozumianą kuchnią, stało się zabawą i sposobem na wspólne spędzanie czasu.





Projekt stał się inspiracją do powstania warsztatów dla dzieci pt. „Jak smakuje zdrowie?”. Podczas warsztatów udowadniamy, że gotowanie może być dobrą zabawą, a domowe jedzenie przygotowane z lokalnych produktów może być zdrowe i smaczne. Proste przekąski pomysłowo podane, swoim kształtem, kolorem i formą potrafią przekonać każdego.

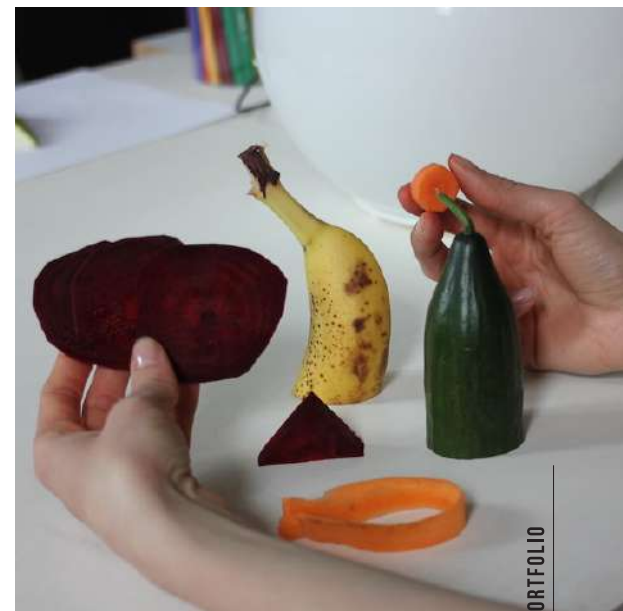

02 VEGAN RECYCLED HANDMADE

Współcześnie żyjący ludzie produkują więcej śmieci niż są w stanie przetworzyć. Projekt jest wynikiem badań nad możliwościami uzyskania nowego surowca ze zużytych tekstyliów.

Istotnym elementem eksperymentalnego projektu jest zastanowienie się nad każdym aspektem projektowanego obiektu, nie tylko jego wyglądem i ceną.

Zwraca uwagę na to kto „stoi” za produktem, w jaki sposób i przy użyciu jakich maszyn produkt był wykonywany. Czy do jego wytworzenia potrzebna była energia elektryczna? Czy produktem ubocznym było powstanie zanieczyszczeń? Skąd pochodzi materiał, z którego wykonany został obiekt i co stanie się z nim po wyrzuceniu?



WEGAN/RECYCLE/HANDMADE to autorska metoda przetwarzania tkanin z recyklingu: starych ubrań i tekstyliów, odpadów z produkcji np. mebli tapicerowanych, czy ścinek krawieckich.

Proces produkcji z jej wykorzystaniem jest w całości manualny - tekstylia po rozdrobieniu mieszane są z naturalnym, ekologicznym klejem, a uzyskany materiał nakładany na formę. Metoda pozwala na formowanie różnorodnych przedmiotów np. pojemników na drobiazgi czy kloszy lamp. Każdy uzyskany obiekt jest niepowtarzalny.

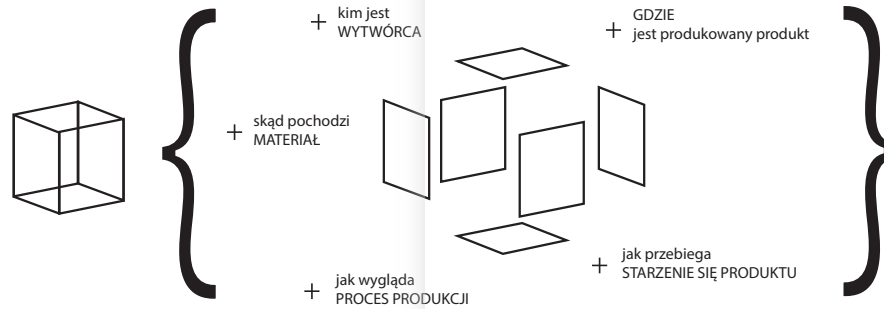

MATERIAŁ	ODPADY Z PRODUKCJI NP. MEBLI STARE UBRANIA / TEKSTYLIA
PROCES PRODUKCJI	W CAŁOŚCI MANUALNY NIE WYMAGA DŁUGIEGO WDROŻENIA TEKSTYLIA ŁĄCZONE SĄ NATURALNYM KLEJEM
WYTWÓRCA	PROSTOTA PRODUKCJI POZWALA NA ZATRUDNIENIE OSÓB STARSZYCH CZY NIEPEŁNOSPRAWNYCH





03 LUCYNA

Lampa stołowa przeznaczona do samodzielnego montażu/ demontażu. Po złożeniu mieści się w pudełku o wymiarach 45x25x8cm.

Ramię lampy mocowane jest w podstawie na zasadzie klinowania, natomiast klosz montowany jest w ramieniu za pomocą 2 śrub motylkowych bez użycia narzędzi.

Całość wykonana z naturalnych materiałów (papier, drewno) podlegających recyklingowi.

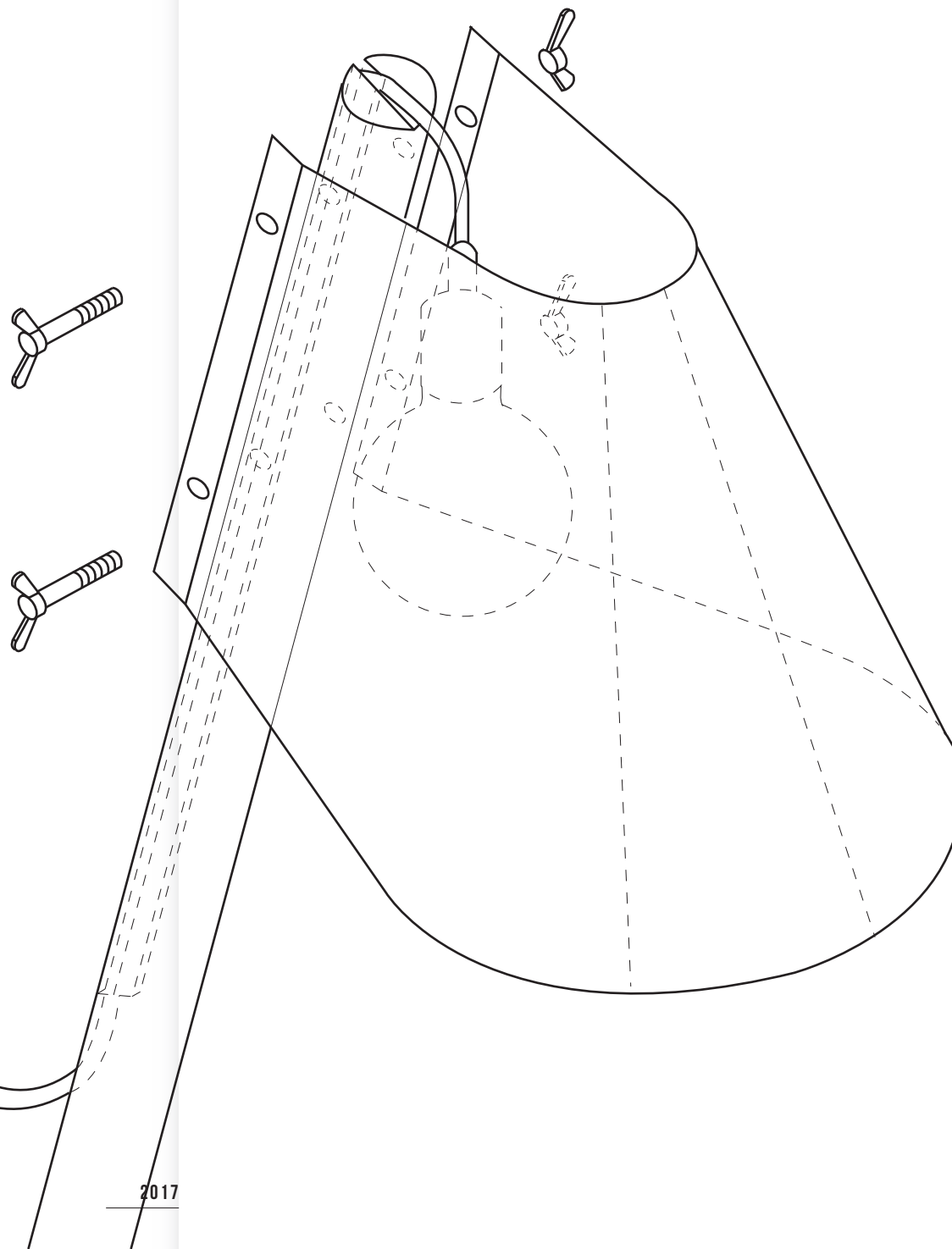

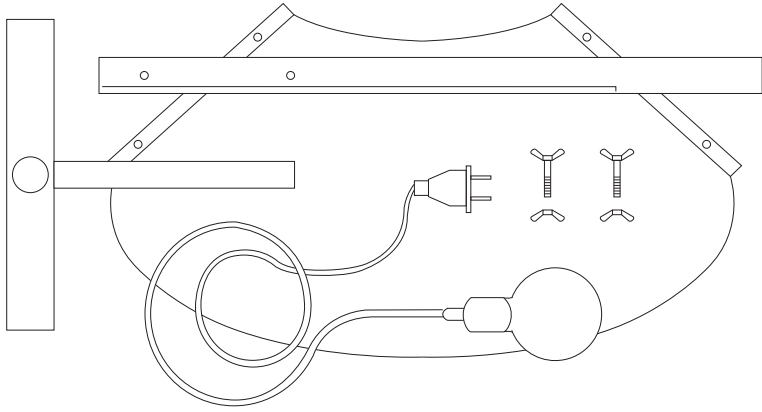

04 COS

WOODICA®

4 KIDS

COS to kolekcja mebli dziecięcych z litego drewna sosnowego stworzona dla rodzinnej firmy Woodica produkującej meble z wykorzystaniem naturalnych surowców i tradycyjnych metod.



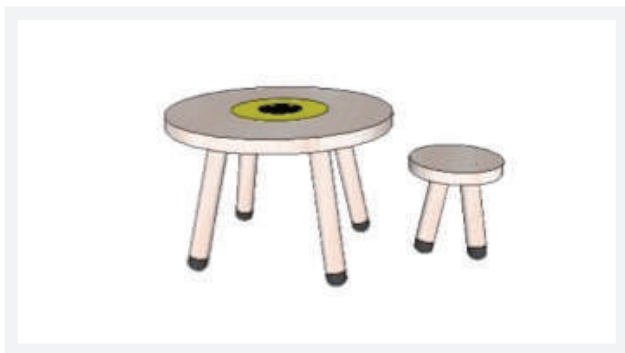
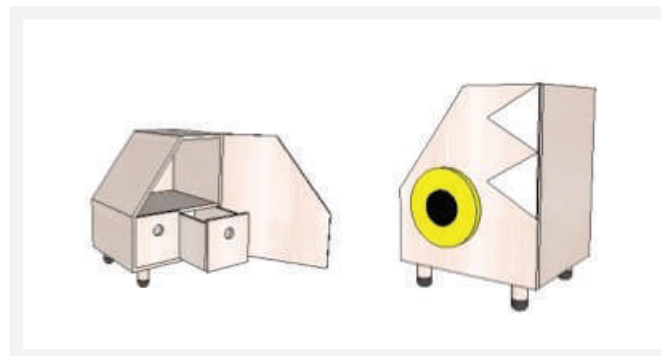

WOODICA 4 KIDS

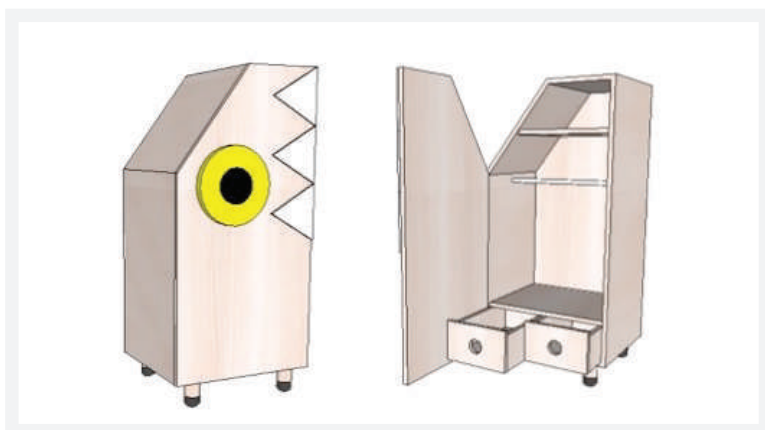
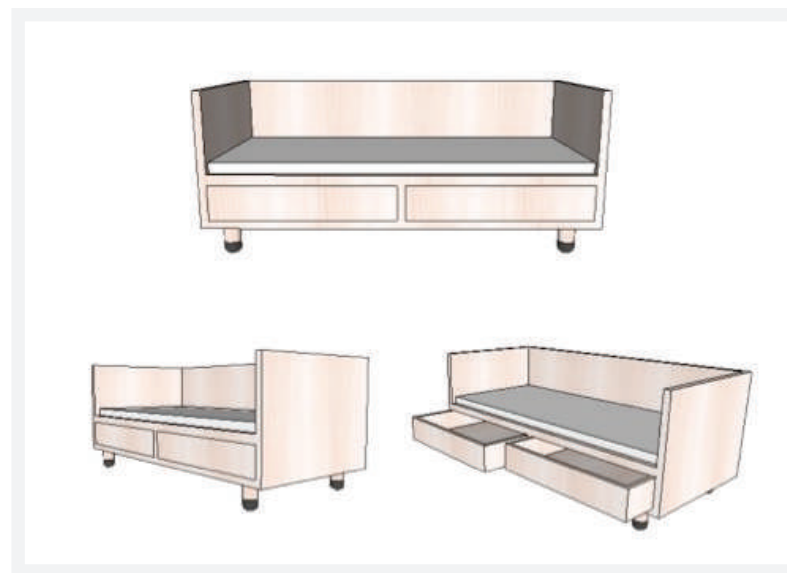

05 COOLGARDIE

Projekt miejskiej lodówki to odpowiedź na coraz bardzo bardziej popularny ruch food sharing polegający na zostawianiu niepotrzebnej nam żywności w miejscach publicznych, w specjalnie do tego przeznaczonych punktach. W większości przypadków jest to po prostu regał lub lodówka elektryczna, ustawione na ulicy.

Projekt miał na celu przeanalizować jakie są realne potrzeby jeśli chodzi o krótkoterminowe przechowywanie żywności oraz nadanie obiektowi estetycznego wyglądu.

Pierwsze koncepcje zakładały użycie energii słonecznej z kolektorów by nie ograniczać się do miejsc z dostępem do elektryczności. Natomiast po researchu dotyczącym temperatury wymagań żywności zrezygnowałam z dążenia do osiągnięcia tak niskich temperatur jak w klasycznej lodówce gdyż nie są one konieczne do przechowywania większości produktów.

Powstał projekt jest współczesną wersją Coolgardie czyli „lodówki” wymyślonej w 1890 roku w Australii, nazwany tak samo jak miejscowości, w której powstał.

W tym okresie odkryto tam złoża złota i zanim powstało miasto musiano poradzić sobie z problemem przechowywania i magazynowania żywności dającym o sobie znać w związku z wysokimi temperaturami.



Jak to działa? Coolgardie to rodzaj „szafki” z drewnianą lub metalową ramą, na której osadzona jest metalowa siatka i zawieszona naturalna tkanina. Na szczycie szafki znajduje się pojemnik z wodą, w którym zanurzony jest koniec tkaniny.

Tkanina stopniowo nasiąka wodą. Pod wpływem wiatru woda zaczyna parować. Do zmiany stanu skupienia wykorzystuje energię (ciepło) z wnętrza szafki, dzięki czemu wewnątrz powstaje efekt chłodzenia.

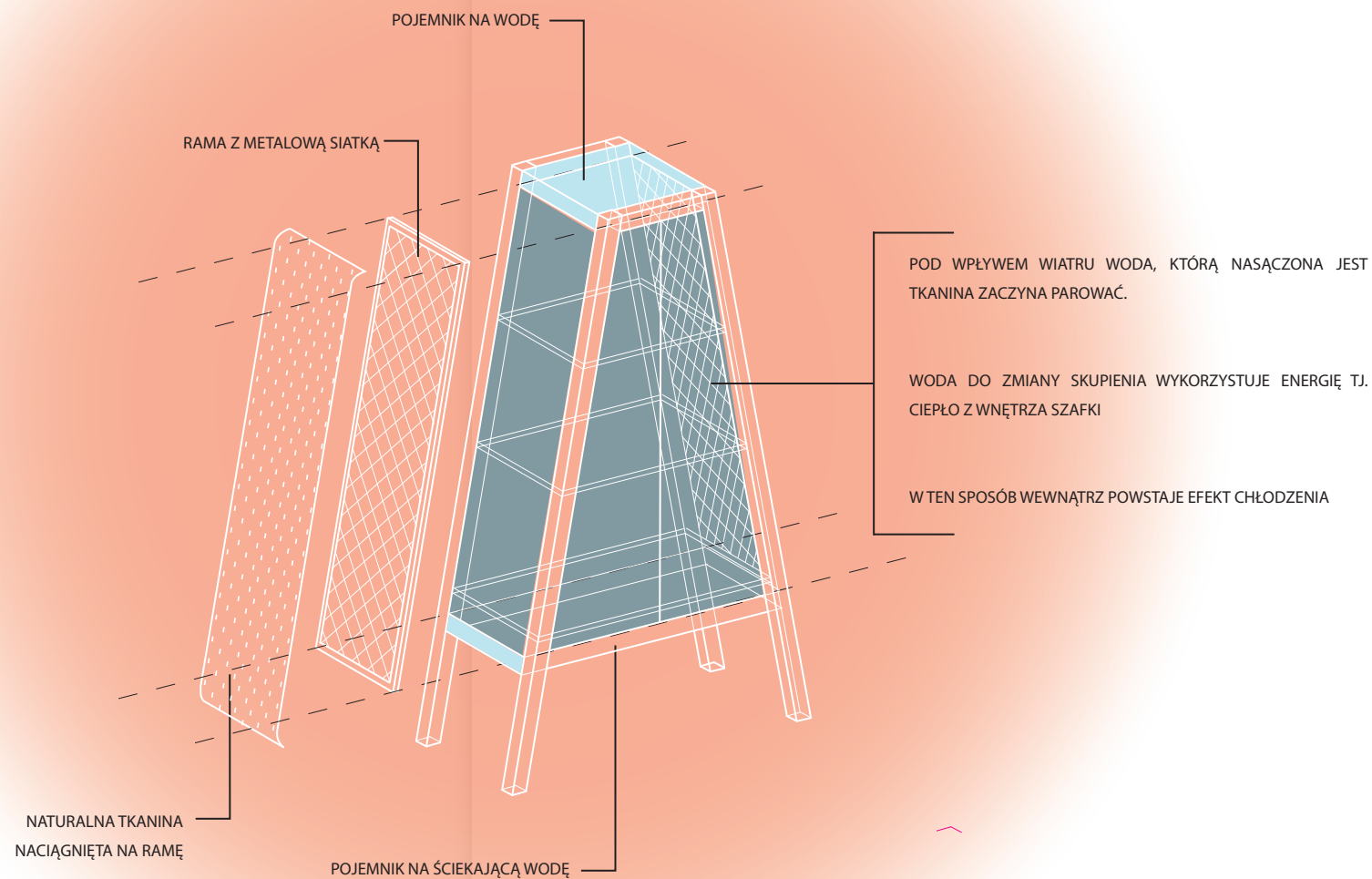

06 KITCHEN 4,27 M2

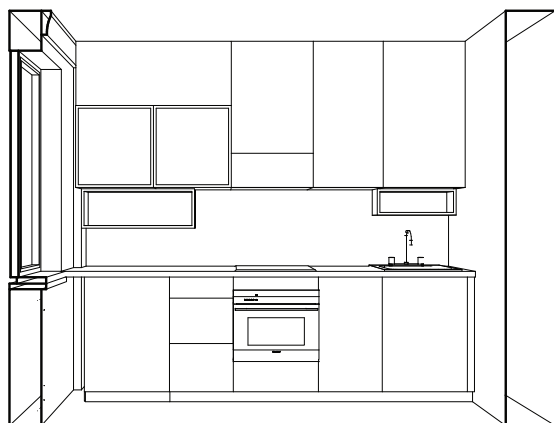





07 BERLIN, WEDDING

APARTMENT FOR COUPLE



BARBARA STELMACHOWSKA - PORTFOLIO



BARBARA STELMACHOWSKA - PORTFOLIO





08 STROWIE

Seria instalacji w historycznej części miasta Poznania powstałych w ramach rezydencji eksperymentalnych. Nawiązuje do czasów kiedy przebiegająca tamtędy rzeka stanowiła serce miasta, skupiając nie tylko handel ale i będąc miejscem spotkań, zabawy i rekreacji.



